

MATERIALES DE TRABAJO



JUSTÍCIA I PAU

37

El Centre d'Estudis per a la Pau JM Delàs es miembro de la ENAAT (European Network Against Arms Trade) y colaborador del SIPRI (Stockholm International Peace Research Institute)

SEPTIEMBRE 2009

CENTRE D'ESTUDIS
PER A LA PAU
JMDELÀS

JUSTÍCIA I PAU



Las exportaciones de armas españolas 2008

Sumario

Exportaciones de armas españolas 2008. 1

El «Viva la muerte» de EXPAL. 3
Pere Ortega

Trobada ENAAT. 5
Francesc Benítez

Déficit público y armas. 7
Miquel Gonzàlez

Comunicado Centre Delàs. 8

¿Relaciones «insignificantes» con Israel? 9
Alejandro Pozo

Noticias. 11

Según el Informe del Ministerio de Industria, Turismo y Comercio, las exportaciones españolas de armas en el 2008 han sido de 934,45 millones €, un 0,2% superior a las de 2007. Una tercera parte de estas exportaciones han tenido como destino países que vulneran la Ley de control de transferencias de armas españolas. Según esta Ley se deberían denegar las exportaciones a países sancionados por Naciones Unidas, inestables, en conflicto armado, que vulneren los derechos humanos, que no condenen el terrorismo o que gasten más en defensa que en educación o sanidad. El informe del Gobierno indica que se han exportado armas a Israel, Colombia, Marruecos, Turquía, Arabia Saudita, Ecuador, India, Pakistán, Venezuela, Emiratos Árabes, Indonesia, Singapur, Tailandia, Sri

Lanka, Angola, Ghana... Es decir, países todos ellos que, por una razón u otra vulneran claramente el espíritu de la Ley.

Ante la polémica que suscitan estas exportaciones y para adelantarse a las críticas que pudiéramos hacer, el Gobierno informa de algunas ventas. Por ejemplo, en el caso de Israel que mantiene la ocupación y un conflicto abierto en Palestina, el Informe especifica que el grueso de las ventas son exportaciones de sensores de infrarrojos que se integran en sistemas que después serán enviados hacia otros países de Europa para su integración en el avión de combate EF-2000. En cambio, no informa con el mismo rigor del material suministrado a Ghana, país que según el informe se le

(cont. pàg. 2)

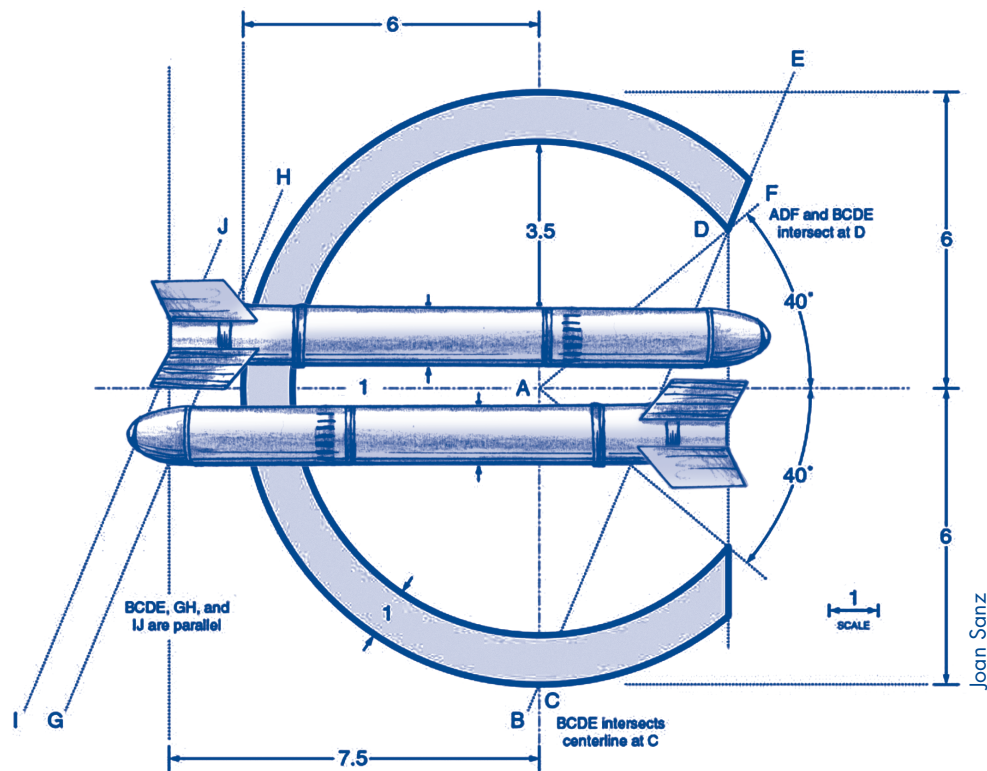

(ve de la pàg. 1) han exportado de escopetas y cartuchos (armas de caza) por valor de 2,8 millones €. Según las estadísticas de aduanas a Ghana se le han exportado armas cortas o ligeras y munición por valor de 3,6 millones €. En primer lugar, ¿Qué pasa con la diferencia de 800 mil €? ¿Por qué no concuerda la cifra del Informe con la cifra de aduanas? En segundo lugar, las exportaciones a Ghana son sistemáticas, año tras año es el principal país no industrializado que recibe estas armas. Este año nos dicen que se han exportado armas de caza. El que sorprende es que cada año Ghana es el país que más armas de caza y cartuchos compra. ¡Ni que toda la población se dedique a la caza o al deporte del tiro olímpico! Otro ejemplo es Colombia, país al que se ha exportado un avión de transporte de tropas por un importe de 31,1 millones €. Un país que vive una «guerra civil» interna y que no son precisamente armas lo que necesita para resolver su conflicto armado.

Excepto unos pocos casos, el Gobierno no informa de las armas que se exportan y solamente especifica la categoría del producto y su importe. El Gobierno está utilizando la Ley sobre secretos oficiales para no informar sobre qué tipo de armamento se exporta y quién lo compra. Sólo se menciona el país de destino, lo que puede hacernos pensar que las armas van a empresas privadas de defensa; y tampoco se señala el nombre del fabricante exportador.

La otra cuestión polémica es que según la normativa de la Unión Europea, en concreto la Posición Común 2008/944/PESC, los Estados pueden tener en cuenta sus propios «intereses económicos, sociales, comerciales e industriales» a la hora de autorizar las exportaciones de armamento. El Gobierno podría estar amparándose en esta norma para dar prioridad al fomento de las exportaciones frente a la protección de los derechos humanos o a la prevención de los conflictos. El secretismo existente impide conocer si esto es así y si la forma en que se está aplicando la legislación es conforme a derecho o no.

Esta situación debería hacer que las ONG que llevaron a cabo la Campaña «Adiós a las Armas» la emprendan de nuevo, dado que la actual normativa es inmoral e ilegal. Inmoral, porque es un negocio basado en el sufrimiento de la población. Ilegal, porque la Ley de secretos oficiales sólo permite clasificar la información cuando el conocimiento público de la misma puede poner en peligro la seguridad del Estado. Pero, ¿Conocer el tipo de armas que se exportan pone en peligro la seguridad del Estado español? ¿O quizás se trata de preservar los intereses de los Estados receptores que no quieren que se sepa qué clase de armas reciben, y así, de paso, favorecer los intereses exportadores de las industrias de armas españolas?

El «Viva la muerte» de EXPAL

Explosivos Alaveses, S.A. (Expal), es una industria española dedicada exclusivamente a la fabricación de material militar del subsector de municiones y explosivos. Es fabricante de todo tipo de proyectiles, espoletas, carcassas y bombas. En el pasado, hasta su prohibición en España, fabricó las peligrosas minas antipersona y bombas de racimo o *clusters*, de similar efecto que las minas y consideradas por sus efectos indiscriminados sobre la población civil como armas de destrucción masiva. Expal es un exportador de armas y suministra habitualmente a los ejércitos de Turquía e Israel, países que mantienen una fuerte represión de los derechos humanos de la población en los territorios de Kurdistán y Palestina. Las minas de Expal infectan las tierras de Colombia y el Sahara Occidental. En la guerra Iraq-Irán, en 1984 se le abrió una investigación por parte de Naciones Unidas, tras descubrir que Iraq utilizó armas químicas (gas mostaza) en carcassas fabricadas por Expal. Por la dirección del grupo empresarial han pasado, entre otros, políticos como Josep Piqué o estafadores como Javier de la Rosa.

Esta industria, debido a su controvertida trayectoria y producción, ha sido, tanto en el pasado como hoy, objeto de campañas, denuncias y protestas del movimiento pacifista, y de igual forma ha merecido especial atención de la investigación por la paz.

Expal tuvo su sede en Vitoria, de ahí el nombre de Explosivos Alaveses, que cerró su factoría en abril de 2004. En junio de 2006 reaparece iniciando una nueva etapa, primero nombró como presidente a Francisco Torrente, ex almirante de la armada española, que tan solo unos meses antes ostentaba el cargo de Secretario General de Política de Defensa (Segenpol). Ahí tenemos un ejemplo de representante del complejo militar industrial donde se entremezclan tanto los intereses industriales como militares. Tras éste fichaje los contratos de Expal con el Ministerio de Defensa mejoraron notablemente, se adjudicó diversos contratos, los últimos: uno de 2,1 millones € (enero/2009) por la venta de granadas de mortero de 60 mm y 80 mm; recibió otro contrato de 9 millones € para suministrar cargas de proyección y espoletas de 105 mm

y 155 mm (julio/2008); además participa en la fabricación del misil Iris-T para el avión EF-2000, y fue la adjudicataria de un contrato de 4 millones € (julio/2008) para la destrucción de las 5.600 bombas de racimo en posesión de las fuerzas armadas españolas, de las que a su vez había sido fabricante. Y ahora (abril 2009) la influencia de Francisco Torrente se vuelve a notar en el anuncio de un acuerdo de compra por parte de Expal de la factoría de Santa Bárbara en la localidad de Murcia, los terrenos de la cual son propiedad del Ministerio de Defensa.

Expal pertenece al *holding* MaxamCorp, antes denominado Unión Española de Explosivos (UEE). Maxam agrupa seis empresas en España dedicada a la fabricación de toda clase de explosivos, tanto en el terreno civil como en el militar (Ver historial), tres de las cuales son: Explosivos de Burgos, Fabricaciones Extremeñas y Fabricaciones Metalúrgicas de Albacete, también de carácter militar. Maxam es una transnacional con presencia en numerosos países a través de convenios y tres industrias propias. Sus actuales propietarios son José Federico Sánchez Junco, con un 50%, Banco Santander con un 23% a través de Vista Capital controlada por el BSCH al 100% y Ibersuizas del Banco Pastor, con un 17%.

La reciente firma por parte del Estado español del Tratado de Oslo que prohíbe las municiones de racimo ha afectado a Expal, que se ha visto privada de uno de sus productos estrella, la bomba de dispersión BME 330, que contiene entre 180 y 512 submuniciones y que fabricaba en diversas versiones. Ahora nos llega la noticia de que Expal ha firmado un contrato de colaboración con dos empresas brasileñas Imbel y Engepron. De ambas, Imbel se dedica a la fabricación de explosivos y municiones. La firma del convenio con Imbel es doblemente preocupante, pues Brasil no sólo no ha firmado el Tratado de Oslo sobre armas clusters, sino que a su vez es uno de los principales productores y exportadores de armamentos de escasa tecnología, como es el caso de las bombas de racimo, y cabe la posibilidad de que el convenio contemple el traspaso de tecnología para la fabricación de este tipo de municiones.

De este modo, las transnacionales de armamento españolas tienen una fórmula para burlar los avances que la sociedad civil va logrando sobre desarme, trasladando su producción a países no firmantes donde tienen

asentadas factorías o firmando convenios con industrias de estados menos escrupulosos con la paz y el respeto a los derechos humanos.

Pere Ortega

Cronología de Expal

- 1872** Alfred Nobel, conocido por los premios que dejó como legado, pero a su vez importante fabricante de armas europeo, funda en Galdakano la Sociedad Española de la Dinamita Privilegios Nobel.
- 1873** Se crea The Rio Tinto Company, más tarde Minas Rio Tinto, empresa química británica dedicada a la extracción de piritas en Riotinto.
- 1888** Primera gran manifestación medioambiental en España en protesta por las emanaciones sulfurosas de la explotación a cielo abierto. El ejército abrió fuego sobre los manifestantes y se produjeron unos 100 muertos.
- 1896** La firma de Nobel se integra en Unión Española de Explosivos (UEE).
- 1911** UEE empieza el suministro de pólvoras y explosivos a las fuerzas armadas españolas.
- 1946** UEE crea en Vitoria Explosivos Alaveses (Expal) íntegramente dedicada a la producción de explosivos militares.
- 1969** UEE se fusiona con Minas Rio Tinto y nace Unión Explosivos Rio Tinto (ERT).
- 1970** ERT desaparece y se recupera la denominación UEE. Forman parte del grupo las empresas Expal, Explosivos de Burgos, Fabricaciones Extremeñas y Bresel.
- 1983** Expal de UEE es el primer fabricante de minas antipersona y bombas racimo del estado español, exportaba por valor de 1.000 millones de pesetas.
- 1984** Durante la guerra Irak/Irán Expal es investigada por la ONU por suministrar carcasas de bombas que contenían gas mostaza a Irak. En esta etapa UEE es el cuarto fabricante de explosivos a nivel mundial con 65 empresas operativas en 20 países, entre otros en Camerún, Ghana, Malí, Colombia, Marruecos, Kazajstán...
- 1986** El grupo kuwaití KIO adquiere ERT y UEE.
- 1988** Cros, S.A. adquiere ERT y nace el nuevo grupo ERCROS, entonces dirigido por Josep Piqué, más tarde ministro del Gobierno del Partido Popular.
- 1989** ERCROS y UEE se separan. UEE (propiedad del kuwaití Kio) a través de Expal suministra a Irak bombas que probablemente fueron utilizadas en la invasión de Kuwait en 1991. Entra en escena Javier de la Rosa, principal gestor de KIO que más tarde será condenado por desviar los fondos de KIO hacia otras carteras.
- 1994** UEE es adquirida por Pallas Invest, holding holandés con domicilio en un paraíso fiscal, Curaçao (Nuevas Antillas).
- 1997** El Centre Delás (entonces C3A) plantea un estudio de conversión de Expal. Los sindicatos de Expal no colaboran y el estudio se abandona.
- 2004** En abril la factoría de Expal en Vitoria cierra sus puertas y traslada su producción a Explosivos de Burgos y Fabricaciones Extremeñas.
- 2006** El grupo UEE cambia de manos y pasa a denominarse MaxamCorp, bajo control del equipo directivo presidido por José Federico Sánchez Junco, con un 50%; Vista Capital, con un 23% controlada por el BSCH 100% y Ibersuizas del Banco Pastor, con un 17%.
- 2006** En junio, el almirante Francisco Torrente, Secretario General de Política de Defensa (Segenpol), cesa en su cargo y reaparece investido presidente de Expal.
- 2007** En octubre Maxam recibe el mayor crédito sindicado de la historia bancaria española, 300 millones de euros. El crédito es encabezado por el BBVA y Caixa de Catalunya hasta un total de 18 entidades financieras.
- 2009** Expal firma acuerdos de colaboración con empresas de armamento en Brasil, Imbel e Ingepron. Imbel podría ser fabricante de bombas racimo.
- 2009** Expal llega a un acuerdo de compra de la factoría de General Dynamics Santa Bárbara en la localidad de Murcia, cuyos terrenos son propiedad del Ministerio de Defensa.

Celebración de la XIX 'Trobada de Barcelona' y de la reunión del ENAAT 2009

Durante los pasados 28 al 31 de mayo coincidieron en Barcelona en lugar y fecha dos importantes eventos para las organizaciones y movimientos sociales que trabajan por la paz. Se trata por una parte de la *XIX Trobada de Barcelona* organizada conjuntamente por *Justícia i Pau* y la *Fundació per la Pau* con el lema «Europa y las armas»; y el encuentro de este año de la *European Network Against Arms Trade* (en adelante la ENAAT) que como cada año reúne a sus representantes de los diferentes grupos de toda Europa para reflexionar sobre las últimas estadísticas, novedades, campañas y propuestas en torno al comercio de armas internacional.

El objetivo de los organizadores en hacer coincidir los dos acontecimientos era el intento de poner a debate los temas relacionados con las políticas de seguridad, el armamento y la economía de defensa en su dimensión europea en un contexto de campaña electoral y reflexión ciudadana justo una semana antes de la celebración de las elecciones al Parlamento Europeo. Así, las actividades de los cuatro días, tuvieron un marcado carácter internacional europeo en cuanto a los expertos y activistas que participaron en las sesiones de conferencias-debate y en los talleres participativos.

El debate que se pretendía hacer florecer desde la *XIX Trobada de Barcelona* puso sobre la mesa los valores de la Europa que se está construyendo, y contrapuso el desarme y el establecimiento de una cultura de paz como caminos fundamentales para profundizar en la Seguridad Humana, contra el discurso dominante de los gobiernos europeos que apuestan por el armamentismo y el militarismo

crecientes, tal como se recoge en la fallida propuesta de texto para la Constitución Europea.

La conferencia inaugural estuvo protagonizada por el filósofo y catedrático de Sociología José Vidal Beneyto que en su reflexión sobre el futuro de la Europa política, remarcaba la distancia entre los ciudadanos y la UE y la reticencia de los estados a transferir parte de su soberanía al proyecto político común. En sesiones posteriores se abordaron aspectos más específicos de la seguridad y defensa por parte del investigador del *Transnational Institute* y autor del informe «Manos arriba. El Programa Europeo de Investigación sobre Seguridad» Ben Hayes, que denunció el hecho de que la seguridad nacional y los programas de investigación en esta área se estén poniendo íntegramente en manos de industrias militares con un exorbitante dispendio de recursos económicos.

En la otra orilla del discurso se situó el asesor del Ministerio de Defensa y miembro civil del Centro Superior de Estudios de la Defensa Nacional Jordi Marsal, quien explicó con rigor los fundamentos actuales de las políticas de seguridad europeas, y el papel de la Agencia Europea de Defensa como organismo que pretende ayudar a los estados a desarrollar sus capacidades militares hacia una futura política de seguridad genuinamente europea, pero respetando al mismo tiempo la función actual de encargado de la seguridad en Europa que tiene la OTAN.

El siguiente bloque dio visibilidad a dos casos concretos de corrupción y escándalo que rodean la industria de armamento europea.

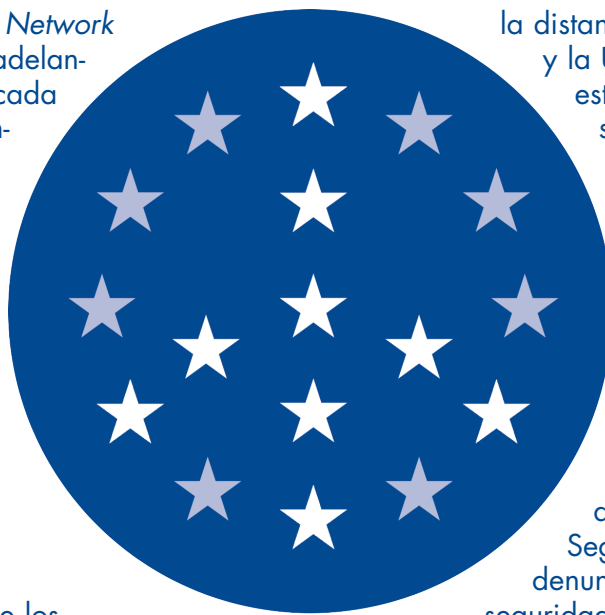

Por un lado, la miembro de la organización inglesa *Campaign Against Arms Trade* Ann Feltham, desveló en profundidad el caso de corrupción en que estuvo involucrado el tercer productor de armas mundial BAE Systems con el gobierno de Arabia Saudí; y por otro lado, el miembro del parisino *Centre Interdisciplinaire de Recherches sur la Paix et d'Etudis Stratégiques* Jean-Paul Hébert, expuso el escándalo que protagonizaron algunos directivos del consorcio europeo de industria militar EADS, cuando vendieron sus acciones utilizando información privilegiada.

La sesión del sábado por la mañana consistió en una actividad de debate conjunta dirigida a los miembros del ENAAT y a los participantes de la *XIX Trobada de Barcelona*, para explorar las luces y las sombras del principal cuerpo legislativo europeo sobre el control de las exportaciones de armamento. Estamos hablando de la recientemente acordada Posición Común sobre Exportaciones de Armas. Los expertos invitados por la organización fueron el Eurodiputado Raul Romeva, y el miembro del *Centre d'Estudis per la Pau* J.M. Delàs, Eduardo Melero.

Por un lado Romeva repasó la historia de la lucha civil y política hacia el control de las exportaciones de armas y la evolución desde la creación del primigenio Código de Conducta para Exportaciones de Armas sin carácter vinculante, hasta su conversión en Posición Común de cumplimiento obligatorio. En su turno, Melero puso sobre la mesa las

carencias y subterfugios encubiertos de esta nueva ley europea que permiten a los estados miembros y a su industria militar interpretar el texto convenientemente para la satisfacción de sus intereses en cuanto a la exportación de armamento sin escrúpulos.

El resto de las actividades fueron las previstas en el encuentro anual del ENAAT, que pese a que fueron abiertas al público, seguían un programa de contenidos previamente acordado por sus miembros. Así, se llevaron a cabo tres talleres participativos: uno sobre los nuevos movimientos y propuestas comunes en las campañas europeas contra la relación entre la banca y la fabricación y venta de armamento; otro sobre la exploración de nuevas metodologías más reales y rigurosas de cálculo del gasto militar de los estados que muestran partidas que se ocultan habitualmente en los presupuestos; y otro sobre la posibilidad de emprender una campaña conjunta contra las transferencias de armamento y de todo el material de doble uso con Israel que cubra tanto exportaciones como importaciones.

También se procedió a la habitual sesión de presentación de informes por parte de cada grupo de cada estado europeo para mostrar y compartir entre toda la red los principales indicadores de las transferencias de armas, los casos más relevantes, las actuaciones y campañas llevadas a cabo desde el último encuentro, y los planes de colaboración conjunta para el año siguiente.

La valoración que se ha hecho desde el *Centre Delàs* de estas jornadas conjuntas ha sido muy positiva, pues por una parte se ha logrado plenamente el objetivo de compartir programas, propuestas y datos, y por otra se han establecido nuevas líneas de investigación y actuación conjunta. En resumen, han sido unos días en que se ha practicado de forma intensa el imprescindible trabajo en red que resulta tan necesario para los movimientos sociales y organizaciones que trabajan para demostrar que un mundo en paz y sin armas no sólo es posible, sino que además es indispensable.

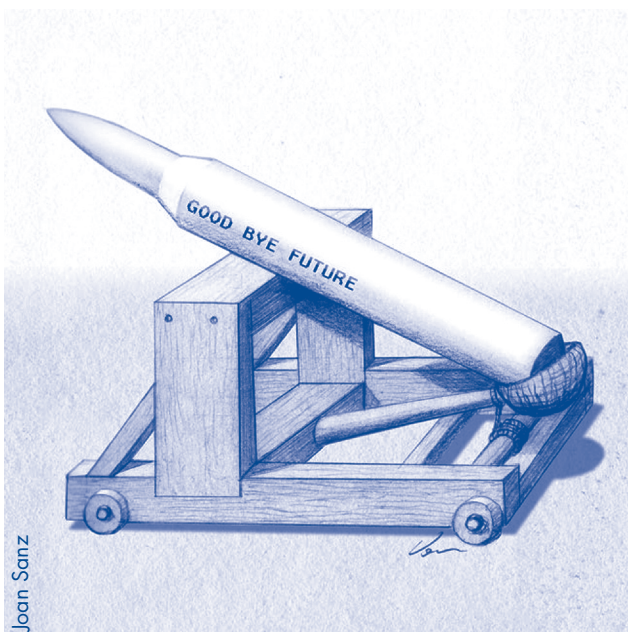

Déficit público y armas

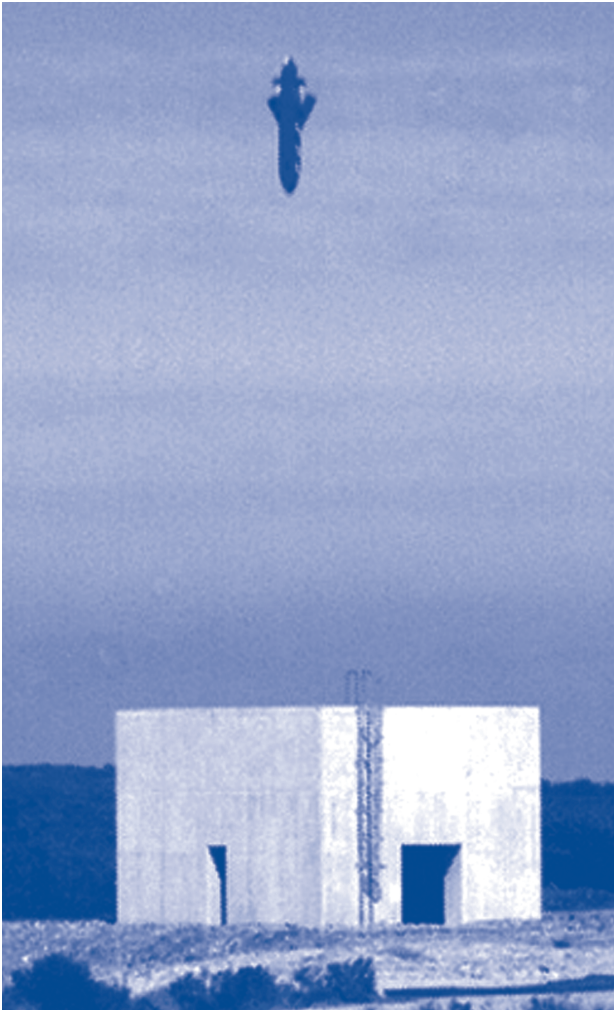

Pruebas de un misil Taurus

El déficit público español, según las previsiones, llegará este año a cotas bastante altas. Concretamente se espera que se llegue al 6% a finales de año, el doble de lo permitido por la Unión Europea. Este incremento del déficit ha ocurrido por dos razones, fundamentalmente: las medidas anti-crisis llevadas a cabo por el gobierno, y por el desequilibrio de las cuentas de la Seguridad Social causadas por el aumento del paro.

El déficit público en tiempos de crisis económica es totalmente justificable e incluso recomendable. Su objetivo principal en este contexto es frenar el aumento del paro y crear las condiciones idóneas para que una vez acabada la crisis, la economía salga reforzada.

Esto que es tan sencillo de entender, en la práctica, nuestro gobierno, a pesar de la infinidad de asesores que posee, parece no

acabarlo de asimilar. Y sólo hace falta echar un vistazo a lo que hace el Ministerio de Defensa para poner en evidencia este hecho.

En 2005 el Ministerio de Defensa compró 43 misiles Taurus a Alemania por valor de 59,2 millones de euros. Con este pedido, pues, España pasaba a formar parte del exclusivo club de países que posee misiles de crucero. Este misil, uno de los más caros de las fuerzas armadas, es lanzado en pleno vuelo por un avión F-18 o un EF-2000 sin que pueda ser interceptado. Y es que el Taurus vuela a 1.000 kilómetros por hora, a 30 metros de altura, y puede llegar a hacer impacto sobre un objetivo situado a 350 kilómetros de distancia. No es de extrañar, pues, que se haya convertido en un «orgullo» para el ejército español.

Además, este año, en plena crisis se ha decidido ir a hacer unas sesiones de entrenamiento con el susodicho misil. Y como en Europa no hay un campo lo suficientemente grande como por hacer las pruebas pertinentes, el ejército se ha desplazado hasta un campo de tiro situado en Sur África. Han hecho falta, además de cuatro aviones de guerra encargados de lanzar los misiles, aviones de aprovisionamiento en vuelo, de transporte y de búsqueda y salvamento. En total se han gastado 6.599.846 euros en la operación.

Ni comprar misiles Taurus ni mucho menos ir a hacer pruebas con ellos nos ayudan a frenar el paro ni a crear las condiciones óptimas para salir de la crisis. En cambio, sí representan un coste que sale de las arcas públicas que, teóricamente, tendría que ir dirigido a satisfacer las necesidades de la población. Entonces, nos deberíamos preguntar: ¿Qué necesidad colectiva satisface un misil capaz de perforar blindajes y escudos como si fueran mantequilla? La ciudadanía, especialmente la que se encuentra en situación precaria, quiere tener sus necesidades básicas garantizadas y en este sentido el gasto militar no ayuda a cubrir las. El déficit público no es ni bueno ni malo *per se*, todo depende del tipo de proyectos en los cuales se haya invertido este dinero.

Miquel Gonzàlez

COMUNICADO

El Centro Delàs de Justicia i Pau pide al Gobierno de la Generalitat que no apoye el proyecto de fabricación de un vehículo blindado militar en Catalunya, pues sería contradictorio con la Ley 21/2003 de Fomento de la Paz

Hace unos días se ha hecho público que la empresa catalana GTD pretende traer a la Zona Franca de Barcelona la fabricación de un vehículo blindado 8x8 militar que pronto el Gobierno español sacará a concurso para adquirir 300 unidades, con un importe total de 1.300 millones de euros.

También ha trascendido que el Gobierno catalán podría apoyar esta iniciativa, puesto que la empresa ha pedido una ayuda de 5 millones de euros al *Institut Català de Finances* (ICF), así como ha solicitado instalarse en los antiguos terrenos ocupados por Seat en el polígono de la Zona Franca de Barcelona.

No sería la primera vez que el Gobierno catalán apoya a la implantación de una industria de guerra en tierras catalanas. Primero intentó la instalación de Eurocopter para fabricar el helicóptero de combate Tigre, aunque finalmente se instaló en Albacete. Después, se impulsó la implantación en Catalunya de un sector industrial aeronáutico ligado a *European Aeronautic Defence and Space* (EADS), un consorcio público-privado europeo que, como indica su nombre, dedica buena parte de su producción a material de guerra. Este impulso gubernamental ha quedado en vilo, debido a los graves problemas que atraviesa EADS, relacionados con una investigación por corrupción de su cúpula directiva y con los problemas en la fabricación de algunos de sus productos.

Ante este nuevo proyecto, creemos necesario recordar, una vez más, que la producción de armas no solamente comporta un rechazo ético o moral, puesto que las armas sirven para matar, sino que múltiples estudios demuestran que si los recursos empleados en la producción de armas se destinaran a finalidades civiles generarían un mayor desarrollo humano y bienestar social. Las armas son bienes improductivos que no satisfacen necesidades

humanas y provocan endeudamiento y déficit público, porque no generan ningún ingreso en las arcas del Estado.

Cómo es suficiente conocido, Catalunya ha conseguido desarrollar un fuerte sentimiento y compromiso con la cultura de paz, como lo demuestra la existencia de un potente movimiento ciudadano en favor de la paz. Asimismo, el preámbulo del Estatuto de Autonomía establece que «Catalunya, desde su tradición humanista, afianza su compromiso con todos los pueblos para construir un orden mundial pacífico y justo», compromiso que se tradujo en la aprobación por el Parlament de Catalunya de la Ley 21/2003, de 4 de julio, de Fomento de la Paz, que obliga a la Generalitat de Catalunya, entre otras actuaciones, a desarrollar una política de fomento de la paz y la prevención y solución pacífica de los conflictos (art. 1) y de fomento del desarme global (art. 2). En esta línea de favorecer este compromiso, el Parlament de Catalunya creó recientemente por ley el Institut Català Internacional per la Pau.

Es por todo esto que pedimos al Gobierno de la Generalitat de Catalunya que, para ser consecuente con la promoción de una cultura de paz y de protección de los derechos humanos y favorecer un desarrollo humano y sostenible, y en estricto cumplimiento de la Ley 21/2003 de Fomento de la Paz, no de ningún apoyo a este ni a ningún otro proyecto de instalación de industria de guerra en tierras catalanas.

Barcelona, 13 de julio de 2009

Centre Delàs

¿Relaciones militares «insignificantes» con Israel?

Los recientes y terribles acontecimientos en Gaza fueron el contexto que motivó la pregunta realizada por un joven al presidente del Gobierno español en un programa de televisión sobre la posibilidad de que armas españolas hubieran sido utilizadas en la masacre.

Rodríguez Zapatero contestó que las transferencias de armas españolas a Israel eran «absolutamente insignificantes» y las cifró alrededor del millón de euros. Esta respuesta contiene, al menos, dos errores, y esconden, por otra parte, otras dos cuestiones relacionadas que considero merecen ser abordadas en las líneas que siguen.

El primero de los errores está relacionado con la cuantía de las exportaciones. El millón escaso de euros declarado por el presidente fueron, en realidad, en 2007 (último dato disponible), y de acuerdo con datos del propio Gobierno, 1.515.930 euros. Por otra parte, a esta cifra haría falta añadirle los 274.080 euros que España exportó a Israel en armas cortas, datos que podemos conocer a través de las estadísticas oficiales de aduanas. Además, también cabe añadir el más de medio millón de euros exportado como material de doble uso civil-militar –cuyo detalle no se conoce– con un potencial uso militar. En total, en 2007 España exportó material militar (o potencialmente militar) por un valor de 2.366.820, el 237% de lo declarado por Zapatero en el programa de televisión. Las previsiones para el 2008 es que, al menos, estos datos se multiplicarán por dos (los resultados del primer semestre superan las de todo el año 2007) y, en el caso de las armas cortas, por tres. Es necesario tener presente, en este punto, que exportar material militar a Israel representa una violación flagrante de las legislaciones europea y española. También lo representarían las ventas a grupos armados palestinos, pero no se conoce ningún tipo de relación militar o de armamento del Gobierno español o empresas españolas con ninguno de estos grupos. Por otra parte, el segundo error de Zapatero fue declarar que «estoy convencido de que nuestros componentes o que el armamento que vendemos en Israel

no se ha utilizado para eso», en referencia a los recientes ataques a Gaza. Es importante conocer que no hay ninguna garantía sobre el uso final del material importado por Israel, es decir, no hay manera de prevenir la no utilización de las armas españolas en acontecimientos como los registrados en la Franja.

En cuanto a las dos cuestiones relacionadas, la primera hace referencia a las importaciones. Se desconoce el volumen exacto de transferencias de Israel a España, pese a que son bien conocidas algunas ventas recientes en forma de misiles y aviones no tripulados (utilizados por España en Afganistán). Lo que interesa destacar aquí es que si España importa material militar israelí es porque Tel Aviv ostenta una de las industrias militares más «adelantadas» del mundo. Una explicación parcial de este alto nivel tecnológico se basa en el esfuerzo militar israelí (casi ocho veces superior al español, en términos porcentuales sobre el PIB), que recibe su legitimidad interna por la constante amenaza (real o figurada) que la población israelí percibe tanto del exterior (Irán, algunos países árabes...) como del interior (los territorios ocupados de Palestina, destacando la particularidad de la franja de Gaza). Así, es importante tener en cuenta que también existe, aunque indirecto, un vínculo entre las importaciones españolas de armamento israelí y la ocupación de Palestina.

La segunda cuestión relacionada es, incluso, más significativa. En una situación en la que cada país prioriza la propia industria militar local, destacan los consorcios que se materializan entre las empresas de Israel y España para acceder a cada uno de los respectivos mercados e, incluso, a terceros mercados, previa incorporación al consorcio de otras empresas de estos terceros países. De acuerdo con el consejero en jefe de la delegación del Ministerio de Defensa de Israel en España, Itamar Graff, «la media anual de volumen de negocio entre las empresas israelíes y las españolas se sitúa entre los 50 y los 70 millones de dólares», cifra muy superior a la registrada por transferencias físicas de material militar. En relación con este



José Luís Rodríguez Zapatero en el programa de TVE1 «Tengo una pregunta para usted»

punto, cabe recordar que la industria militar israelí es, en su mayor parte, pública (y la parte privada registra una fuerte intervención estatal), mientras que las empresas españolas involucradas en estos consorcios militares (Indra, Amper, EADS-CASA, TecnoBit, Telefónica e Iberia, entre otras), pese a que son compañías privadas, reciben fondos públicos y otras facilidades por parte de las estructuras gubernamentales españolas.

Zapatero tenía razón cuando dijo que las ventas de armas en Israel eran «absolutamente insignificantes» para el volumen global de estas transferencias, si nos referimos a los términos económicos y no a la relevancia de los intercambios. Incluso podría haber dicho que también eran «absolutamente insignificantes» en comparación con las que se pueden registrar entre Israel y otros países (aparte de Estados Unidos, que acapara casi todo el protagonismo, Francia, Rumanía, el Reino Unido, la República Checa y Holanda, entre otros, han vendido más armas a Israel

que España entre 2004 y 2007, a pesar de que Madrid ha superado a países con una industria militar más potente como Alemania). Análisis comparativos aparte, teniendo en cuenta, por un lado, la gravedad de los efectos sobre la población civil en la región y, por el otro, el total de vínculos militares entre España e Israel, es decir, incluyendo, como mínimo, las ventas de material militar, el de doble uso, las importaciones y las colaboraciones empresariales, sin olvidar otras relaciones gubernamentales entre los dos países (tanto militares como de connivencia política), minimizar la relevancia de las relaciones militares entre España e Israel y calificarlas de «absolutamente insignificantes» representa, en mi opinión, una manera indigna de eludir el necesario debate que debería evaluar hasta qué punto es España responsable de los excesos que el gobierno israelí comete sobre la maltratada población palestina.

Alejandro Pozo



NOTICIAS

Revisión del TNP en el año 2010

Según una información de BBC Mundo (19 de mayo de 2009), está previsto para el próximo año 2010 el inicio de la revisión del Tratado de No Proliferación de Armas Nucleares. Es evidente que existe un abismo entre el peligro nuclear real y la sensación social del mismo, una sensación que está asociada a los tiempos de la guerra fría entre los EEUU y la antigua Unión Soviética. Sin embargo las armas siguen ahí presentes, aunque se haya reducido el arsenal nuclear, con nuevos Estados experimentando para acceder al poder nuclear, Estados que no han firmado el acuerdo (como India y Pakistán) o aquellos que no reconocen tener dicho poder, aunque esté contrastada su posesión, como es el caso de Israel.

Muertos de primera y muertos de segunda en los medios de comunicación

Hace unos meses, concretamente el 25 de marzo, apareció publicada en La Vanguardia, una entrevista con Bruno Miteyo, director general de Cáritas del Congo, lugar de una guerra no mediática desde hace más de diez años. En una de las respuestas al periodista, Miteyo comentaba: «hace dos años cuando estuve en Madrid, anuncié que había habido cuatro millones de muertos en el Congo, ahora ya hay cinco millones. No quiero volver dentro de dos años y hablar de seis. Las armas llegan al Congo desde Europa en Airbus 333, aviones belgas, franceses o españoles,...». Por lo que respecta a la poca repercusión del conflicto en Europa, a pregunta del periodista, Miteyo refiere una masacre que apareció publicada en la prensa, en el que parte del ejército ruandés había utilizado machetes para asesinar a mil personas en una aldea. La noticia apareció durante dos días en la prensa europea. Durante los mismos días sucedió el famoso aterrizaje

forzoso en el río Hudson, noticia que estuvo presente en los media durante más de tres semanas.

Crisis, pero no en la industria de armas

Un sector que no parece vivir la crisis, por lo menos en nuestro país, es el de la industria y exportación de armas. Aunque pueda parecer contradictorio, qué buena noticia sería que apareciera en los medios de comunicación, aunque fuera en plena crisis, el anuncio por parte del gobierno de un plan de reconversión de la industria de armamento, y se debiera a una disminución de la demanda. Sin embargo, no solo no es así, sino que se difunde como una buena noticia en los medios de comunicación, el aumento de ventas de maquinaria para matar.

El 2008 fue un «buen año» en el estado español. Según el informe presentado al Congreso por la secretaria de estado de comercio este mes de junio, Silvia Irazo, las ventas de armas llegaron a la cifra de casi un billón de euros, con un crecimiento de un 0,2 por ciento respecto al 2007, que, aún siendo pequeño en proporción, consolida la tendencia al crecimiento en el negocio.

El crecimiento más espectacular es el de la venta de armas a Marruecos con 113,90 millones de euros, frente a los 11,13 en 2007, convirtiéndole en el primer cliente fuera del Estado español.

Oro indeseable

Según informa la web del Centro de Información sobre Empresas y Derechos Humanos (www.business-humanrights.org), entre otras fuentes de información, la BBC ha destapado un intento de operación de venta ilegal de 3,6 toneladas de oro procedentes de la República Democrática del Congo, situando el lugar de origen de la transacción en Madrid. A pocos kilómetros de la capital, en una lujosa urbanización

vive Nyasha del Campo, hija de la vicepresidenta de Zimbabue, Joyce Mujuru. Según la BBC, la vicepresidenta utilizó a su hija como intermediaria de la multimillonaria venta. Niasha está a su vez casada con Pedro del Campo, personaje que está incluido en la lista negra de comerciantes de oro por Firstar Europa Ltd., firma británica que comercia con materias primas y a la cual se quiso vender el oro. Joyce Mujuru se encuentra entre los 200 zimbabwenses enfrentados a sanciones por la Unión Europea por violación de derechos humanos. Nyasha del campo, según el representante de Firstar se ofreció a situar en Kenia el certificado de origen de la mercancía. Bernd Hagemann, presidente de Firstar afirmó en declaraciones al diario Times Online: «rechazamos la oferta puesto que nuestras investigaciones demostraron que quien estaba detrás de la operación era la señora Mujuru, que está en nuestra lista negra. No estamos interesados en comprar oro de personas que gobiernan un país cuya población se está muriendo de cólera, o del Congo donde el dinero sería utilizado para comprar armas y matar más gente».

China aumenta su influencia política y económica en África a través del comercio de armas

China se está convirtiendo progresivamente en África en lo más parecido a una potencia neocolonial. Desde el viaje, en abril de 2006, del presidente de la república Hu Jintao, la dependencia comercial de África frente a China no ha parado de aumentar. En las diferentes transacciones comerciales, China obtiene recursos naturales africanos como petróleo, madera, minerales, derechos pesqueros,...por sus transacciones con diversos países del continente. Gran parte de las ventas de armas chinas son pagadas con dependencia. Un ejemplo es el

caso de Kenya que ha negociado la compra de armas a cambio de derechos de pesca. Otro ejemplo es el de Zimbabue que esta negociando el pago de aviones militares a cambio del acceso de compañías chinas a las minas de aluminio y zinc de este país.

Rusia se rearma

El presidente de Rusia, Dmitry Medvedev ha anunciado la renovación completa del armamento militar a partir de 2009. Según informa BBC Mundo (17 de marzo de 2009) el incremento del gasto militar del Estado ruso hasta 2011 se sitúa en los 140.000 millones de dólares USA en la compra de armamento. Igualmente Medvedev anuncia en la información la modernización de los armamentos nucleares estratégicos como una prioridad, teniendo en cuenta que el gasto militar en Rusia se ha cuadruplicado en los últimos cinco años.

Uno de los principales argumentos es, según el presidente ruso, el crecimiento de las fuerzas de la OTAN y su expansión desde que finalizó la guerra fría, así como los planes de EEUU de instalar el sistema antimisiles en Europa del Este. A pesar de la crisis, según la información de BBC Mundo, las ganancias por los altos precios del petróleo han ayudado al Kremlin a

incrementar su presupuesto militar, así como el hecho que la industria de la guerra sea una estrategia central de Rusia.

Incertidumbre en el gasto militar de EEUU

Barack Obama ha anunciado el presupuesto para el próximo ejercicio fiscal de 2010 de EE.UU. Se prevé un incremento de 1,4%, que situará el gasto militar del Departamento de Defensa en 534.000 millones de dólares (418.000 millones de euros), en 2009 ha sido de 515.000 millones de dólares. Respecto a la guerra contra el terrorismo, eufemismo con el que se denomina a las dos contiendas que EEUU mantiene en Irak y Afganistán, Obama anuncia un presupuesto de 130.000 millones de dólares, lo que representa una reducción respecto a los 170.000 millones de 2009. En definitiva, para saber si se trata de un aumento o una disminución, se tendrá que esperar a final del ejercicio de 2010, cuando sabremos si esta cantidad se ajusta a la realidad, pues en el presupuesto militar de EEUU el gasto en esas contiendas se consigna con cantidades muy inferiores a la realidad. De hecho, en 2009 se asignó un presupuesto inicial de 20.000 millones de dólares.

Teniendo en cuenta el último año con datos definitivos, 2008, en el que se gastaron 189.000 millones de dólares, y que algunas agencias de análisis y el propio Secretario de Defensa Robert Gates anunciaron que el presupuesto sería de un importe similar, podemos predecir que el gasto real rondará los 200.000 millones. Por otro lado, el gasto militar de EEUU, siempre ha estado presidido por el oscurantismo, debido a que muchas partidas militares se encuentran fuera del Departamento de Defensa, tal es el caso de las misiones en Irak y Afganistán, que se ven amentadas desde «fondos de emergencia» y acaban siendo muy superiores a las inicialmente presupuestadas. La nueva administración de la Casa Blanca pretende poner orden en el gasto militar del Pentágono, hacerlo más transparente, aflorando todas las partidas semi-escondidas, diciendo la verdad del gasto en las misiones en el exterior y en la «guerra contra el terror». De los anuncios de Obama, lo que resulta más importante es la anunciada reducción de contratos con los gigantes de la industria militar, Boeing, Lockheed Martin, General Dynamics, Northon Grumman y Raytheon, que de momento no se han materializado.



antes:

CAMPANYA
CONTRA
COMERÇ
ARMES

Colaboradores: Francesc Benítez, Jordi Calvo, Irene Carbó, Jordi Foix, Xavier Garí, Tomàs Gisbert, Arnau Gómez, Miquel González, Mark Juditz, Eduardo Melero, Arcadi Oliveres, Pere Ortega, Alejandro Pozo, y Gabriela Serra.



Agència Catalana
de Cooperació
al Desenvolupament

SI QUIERES COLABORAR CON NOSOTROS PUEDES HACERTE SOCIO EN EL TELÉFONO DE JUSTÍCIA I PAU: 93 317 61 77



BOLETÍN DE SUSCRIPCIÓN

El importe de la suscripción a **MATERIALES DE TRABAJO** del CENTRE D'ESTUDIS PER A LA PAU JMDELÀS por el período de un año (4 números) es de 6 € y se puede realizar mediante:

- cheque adjunto al boletín
- ingreso en TRIODOS BANK, cuenta corriente nº 1491-0001-23-0030001541
[al hacer el ingreso, indicar que es una suscripción para *Materiales de Trabajo*]

Nombre y apellidos

Domicilio Localidad Código Postal

CENTRE D'ESTUDIS PER A LA PAU JM DELÀS DE JUSTÍCIA I PAU · Rivadeneyra 6, 10º · 08002 Barcelona · T. 93 317 61 77 · Fax 93 412 53 84
e-mail: delas@justiciaipau.org · NUEVA WEB DEL CENTRE DELÀS: www.centredelas.org